

オーロラ フラットディスプレイ用ハンガー

天吊りタイプ

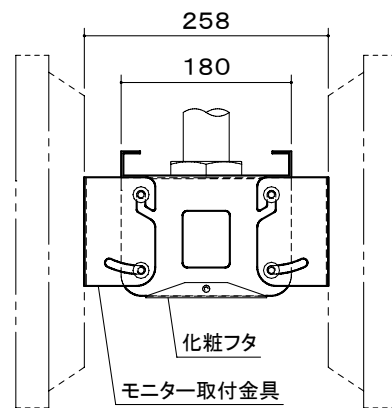
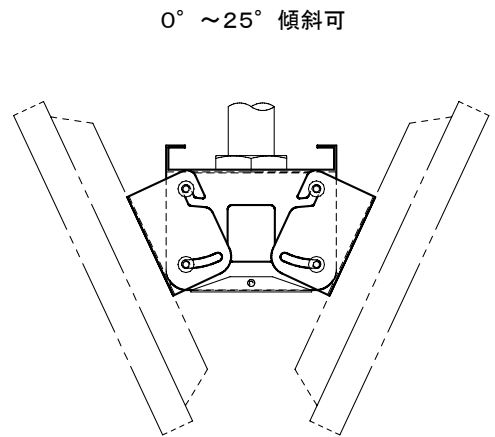
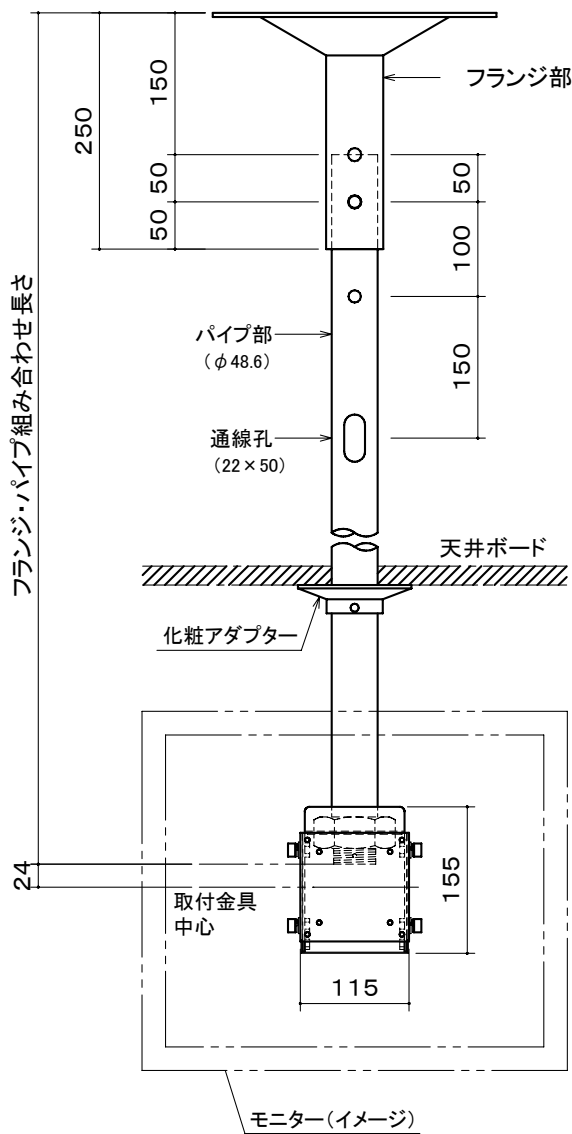
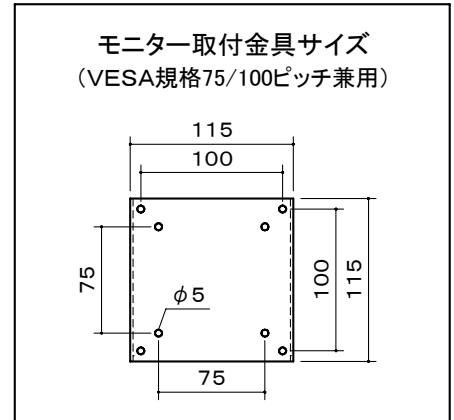
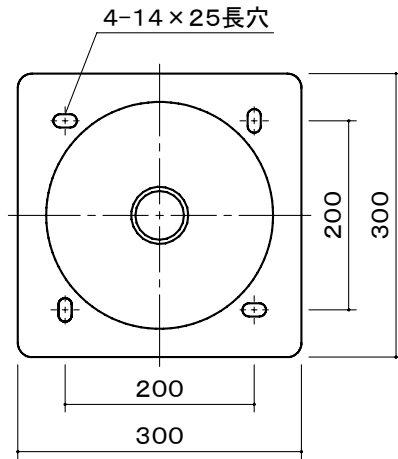

本体	SPCC t2.0 t2.3
	スエードトーンダークグレー 粉体塗装
質量	本体: 3.2kg

図番
711202KI

尺度
単位 mm

 株式会社 共栄商事

型名
PH-23ツイン
(フランジ・パイプセット名)